

**Pneum. Crimpgerät**  
***Presse à sertir pneum.***  
**Pneum. Crimping-Unit**



**Betriebsanleitung**  
***Mode d'emploi***  
**Instruction manual**

Version 1.1/10/2004

Technische Änderungen vorbehalten  
Des modifications techniques réserver  
Technical specifications are subject to change without notice

Inhalts-Verzeichnis / *Table des matières* / Index

Seite / Page

<b>1. Allgemeine Angaben / Informations générales / General Information</b> .....	<b>3</b>
1.01 Allgemeiner Hinweis / <i>Indication générale</i> / General description .....	3
1.02 Produktebeschreibung / <i>Description du produit</i> / Product description.....	3
1.03 Funktion / <i>Fonction</i> / Function.....	4
<b>2. Sicherheitsvorschriften / Instructions de sécurité / Safety Instructions</b> .....	<b>5</b>
2.01 Verantwortlichkeiten / <i>Responsabilités</i> / Responsibilities .....	5
2.02 Sicherheitshinweise in der Betriebsanleitung / <i>Indications relatives à la sécurité figurant dans le mode d'emploi</i> / Warnings & safety regulations in this instruction manual .....	6
2.03 Gefährdungsbereich / <i>Zones de danger</i> / Hazard Zones .....	7
2.04 Sicherheitsbestimmungen / <i>Prescription de sécurité</i> / Safety Regulations .....	7
<b>3. Lieferung / Livraison / Shipment</b> .....	<b>9</b>
3.01 Verpackung / <i>Emballage</i> / Packaging .....	9
3.02 Lieferumfang / <i>Livraison Presse</i> / Packaging contents.....	9
<b>4. Technische Beschreibung / Description technique / Technical Description</b> .....	<b>9</b>
4.01 Techn. Daten / <i>Données techniques</i> / Technical data .....	9
4.02 Funktions- und Bedienungselemente / <i>Éléments de fonction et d'utilisation</i> / Operators Guide.....	10
4.03 Pneum. Sicherheitssteuerung / <i>Système pneum. de sécurité</i> / Pneum. Safety Control System .....	11
4.04 Sicherheitsabdeckung / <i>Protection de sécurité</i> / Safety guard .....	11
4.05 Bearbeitung der Sicherheitsabdeckung / <i>Préparation des protection</i> / Preparation of the Safety guard.....	11
4.06 RELEASE-Knopf / <i>Bouton RELEASE</i> / RELEASE-Button .....	12
4.07 Feinstregulierventil / <i>Régulateur de vitesse</i> / Fine adjustment valve.....	12
<b>5. Inbetriebnahme / Mise en service / Installation</b> .....	<b>13</b>
5.01 Druckluft-Anschluss / <i>Raccordement air comprimé</i> / Compressed Air Connection .....	13
5.02 Fusspedal-Anschluss / <i>Raccordement Commande à pied</i> / Connection Foot Pedal.....	13
<b>6. Werkzeug-Montage: Gesenk &amp; Führungsteile / Montage d'outil: Matrices et Guides / Set up procedure: Dies &amp; Guides</b> .....	<b>14</b>
6.01 WDT-Gesenk / <i>Matrices WDT</i> / WDT Dies .....	14
6.02 WDT-Einschubvorrichtung / <i>WDT Support tiroir</i> / WDT Push-in device .....	14
6.03 Führungsteil / <i>Guidages</i> / Locators .....	15
6.04 Crimp-Position / <i>Position de sertissage</i> / Crimp position .....	15
<b>7. Ersatzteil- &amp; Pneumatik-Schema / Pièces détachées &amp; Schéma pneum. / Spare Parts &amp; Pneum. Diagram</b> .....	<b>16</b>
7.01 Ersatzteil-Zeichnung / <i>Dessin de pièces détachées</i> / Spare Part Drawing .....	16
7.02 Pneumatik-Schema / <i>Schéma pneumatique</i> / Pneumatic Diagram.....	17
7.03 Ersatzteil-Stückliste / <i>Liste de pièces détachées</i> / Spare Part List.....	18
7.04 Pneum. Ersatzteil-Stückliste / <i>Liste des pièces détachées pneum.</i> / Spare-Part List pneum. ....	19
<b>8. Auswechselbare Gesenke &amp; Führungsteile / Matrices interchangeable &amp; Guides / Interchangeables Dies &amp; Locators</b> .....	<b>20</b>
8.01 Auswechselbare Gesenke / <i>Matrices interchangeable</i> / Interchangeable Dies.....	20
<b>9. NOTIZEN / NOTICES / NOTES</b> .....	<b>21</b>

## 1. Allgemeine Angaben / Informations générales / General Information

### 1.01 Allgemeiner Hinweis / Indication générale / General description

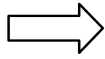

Beim Betrieb des pneum. Crimpgerätes CTR-16 gemäss vorliegender Betriebsanleitung ist das Crimpgerät CTR-16 betriebssicher.  
Werden die Sicherheitsbestimmungen nicht strikte befolgt und eingehalten, können jedoch Gefahren vom Crimpgerät CTR-16 ausgehen (siehe Seite -05- Sicherheitsbestimmungen).



**Das pneum. Crimpgerät CTR-16 darf nur mit MONTIERTER Sicherheitsabdeckung eingesetzt werden!**

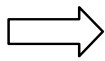

*Si la presse à sertir CTR-16 est utilisée conformément au mode d'emploi, la presse pneumatique CTR-16 présente toutes les caractéristiques de sécurité d'exploitation.  
Si les prescription de sécurité ne sont pas respecter strictement, la machine à sertir CTR-16 peut pourtant présenter des dangers (voir -05- Prescription de sécurité).*



**Utilisez la presse pneumatique à sertir CTR-16 seulement avec la protection de sécurité MONTEE!**

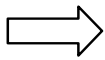

When the pneumatic crimping unit CTR-16 is used in accordance with the instruction for use, the crimping unit CTR-16 is safe to operate.  
If the safety precautions and the warnings are not strictly observed the employment of the crimping unit could be dangerous (see -05- Safety Regulations).



**Use the pneumatic Crimping Unit CTR-16 only with INSTALLED safety guards!**

### 1.02 Produktebeschreibung / Description du produit / Product description

Das CTR-16 ist ein druckluftgetriebenes, als Tischgerät konzipiertes Crimpgerät für das WDT Crimp-System. Die meisten handelsüblichen Presskabelschuhe werden mit dem pneum. Crimpgerät CTR-16 und dem auswechselbaren WDT Crimpwerkzeug-System verarbeitet.

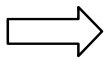

Jede andere Einsatzart des pneum. Crimpgerätes CTR-16 ist nur mit schriftlicher Zustimmung des Herstellers zulässig.  
Jede nicht bewilligte Einsatzart des CTR-16 gilt als nicht bestimmungsgemäss. Für allfällige Schäden lehnt der Hersteller jede Haftung ab.

*La machine CTR-16 est une presse pneumatique à sertir pour le système à sertir WDT, confectionnée comme machine à table.*

*La machine à sertir CTR-16 est prévu pour la sertissage de la plupart des cosses à sertir avec le système à sertir interchangeable WDT.*

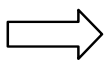

*Pour toutes autres utilisations de la machine à sertir pneumatique CTR-16, il faut demander l'accord écrit du constructeur.  
L'utilisation de la machine CTR-16 non autorisée par le constructeur est non-déterminer et le constructeur décline toute responsabilité pour les dommages qui en découleraient.*

The CTR-16 is a pneumatic crimping machine for the WDT interchangeable crimping system built as a complete table top unit.

With the CTR-16 the most common terminals on the market can be crimped with the WDT interchangeable crimping-system.



All other applications of the pneum. crimping unit CTR-16 are only permitted with a written permission of the manufacturer.

For all unauthorised applications of the pneum. crimping unit CTR-16 the manufacturer shall not be liable for any resultant damage or injury.

### 1.03 Funktion / *Fonction* / Function

Passend zum Presskabelschuh wird ein auswechselbares WDT Crimpwerkzeug montiert.

Die Presskabelschuhe werden mit der WDT Einschubvorrichtung und dem passenden Führungsteil wiederholgenau in das WDT auswechselbare Crimpgesenk eingeführt.

Durch das pneum. Fusspedal wird der Crimpvorgang ausgelöst und der Presskabelschuh verarbeitet.

**Bei demontierter transparenter Schutzabdeckung aus Makrolon ist das Crimpgerät CTR-16 automatisch blockiert.**

*La matrice interchangeable du système WDT est sélectionnée selon le type de la cosse à sertir.*

*Les cosses à sertir seraient positionnées correcte et réitérant par le guide et le support tiroir WDT dans la matrice interchangeable WDT.*

*La machine CTR-16 sert les cosses à sertir par la commande à pied pneumatique.*

***Ci la protection transparente en Macrolon est relevée, la machine CTR-16 est bloquée.***

According to the type of terminal select the appropriate WDT crimping die.

With the WDT push-in device and the right locator the terminals are positioned correctly and repetitive in the WDT interchangeable crimping die.

By pressing the pneumatic foot pedal, the crimping cycle of the CTR-16 is activated.

All crimping machines CTR-16 are equipped with a positive closing mechanism and guarantees a constant crimp quality.

**If the transparent Macrolon safety guard of Macrolon is not installed, the pneum. crimping unit CTR-16 is disabled.**

## 2. Sicherheitsvorschriften / *Instructions de sécurité* / Safety Instructions

### 2.01 Verantwortlichkeiten / *Responsabilités* / Responsibilities

Der Betreiber des pneum. Crimpgerätes CTR-16 trägt die Verantwortung, dass jede Person, die sich mit der Installation oder der Instandhaltung des pneum. Crimpgerätes CTR-16 befasst, anhand der vorliegenden Betriebsanleitung genauestens instruiert worden ist.

Der Betreiber des pneum. Crimpgerätes CTR-16 trägt ferner die Verantwortung für die Ausbildung des Bedienpersonals, welche folgende Punkte beinhalten muss:

- **Verwendungszweck der Maschine**
- **Gefährdungsbereich**
- **Sicherheitsbestimmungen**
- **Funktion der verschiedenen Elemente der Maschine**
- **Bedienung der Maschine**

Um zu gewährleisten, dass die Einweisung und Instruktion des Gerätes verstanden worden ist, muss die Schulung in der Sprache des Bedienpersonals erfolgen.

<b>Notwendige Qualifikation der Personen, die mit dem Einsatz des CTR-16 miteinbezogen werden:</b>	
<b>Montage Inbetriebnahme Instruktion</b>	Technische Fachkräfte, die nebst der deutschen, englischen oder der französischen Sprache, die Sprache des Bedienpersonals beherrschen.
<b>Bedienung</b>	Durch technische Fachkräfte geschulte, qualifizierte Personen
<b>Unterhalt Service</b>	Technische Fachkräfte, die Deutsch, Englisch oder Französisch beherrschen.

Die Sicherheitsvorschriften und die einschlägigen Hinweise in den einzelnen Abschnitten müssen durch die Betreiber und Benutzer zwingend eingehalten werden.

*L'exploitant de la machine CTR-16 est responsable de ce que toutes personnes chargées de l'installation ou de l'entretien du dispositif CTR-16 connaissent avec précision le contenu du mode d'emploi accompagnant la machine.*

*Il est en outre responsable de la formation du personnel de service, qui doit couvrir les points suivants:*

- **Domaine d'utilisation de la machine**
- **Zones de danger**
- **Prescriptions de sécurité**
- **Fonctionnement des différentes éléments de la machine**
- **Maniement de la machine**

*Pour garantir une bonne compréhension de la formation concernant la machine, il convient que cette formation soit donnée dans la langue du personnel de service.*

<b>Qualifications nécessaires de la personnel pour l'opération de la machine CTR-16</b>	
<b>Montage Mise en service Instruction</b>	Personnel qualifié technique parlant la langue Allemand, l'Anglais ou Français et la langue du personnel de service
<b>Maniement</b>	Employés qualifiés, instruit par personnel qualifié technique
<b>Maintenance Service</b>	Techniciens spécialisés, parlant la langue Allemand, l'Anglais ou Français.

*Les consignes de sécurité et les indications relatives à la sécurité figurant dans le mode d'emploi doivent être rigoureusement respectées par l'exploitant et l'utilisateur.*

The user of the machine is responsible for making sure that all person in any way involved in the installation or maintenance of the CTR-16 have been thoroughly familiarised with the system with the aid of this instruction for use.

The user is also responsible for the training of operators, and such training must include the following aspects:

- **Purpose of the machine**
- **Hazard zones**
- **Safety rules and regulations**
- **Functionality of the various components of the machine**
- **Proper operation of the machine**



To assure full familiarisation with the system, the training must be conducted in the native language of the operators involved.

<b>Staff qualifications required in conjunction with the use of the CTR-16:</b>	
<b>Installation Set up Instruction</b>	Technical personnel with language proficiency in either English, French or German, in addition to the native language of the operator
<b>Operation</b>	<b>Through qualified personnel trained as indicated above</b>
<b>Maintenance Service</b>	Technical personnel with proficiency in English, French or German



The safety instructions, warnings and precautions contained in the individual chapters must be strictly observed by all users and operators.

## 2.02 Sicherheitshinweise in der Betriebsanleitung / *Indications relatives à la sécurité figurant dans le mode d'emploi* / Warnings & safety regulations in this instruction manual

Auf die verschiedenen Gefahrenstufen wird in den einzelnen Abschnitten und Kapiteln mit folgenden Sicherheitshinweisen aufmerksam gemacht:

-  Bezieht sich für Arbeits- und Betriebsverfahren die bei nicht genauer Einhaltung zu Körperverletzungen oder zum Tod führen können.
-  Steht für Arbeits- und Betriebsverfahren, die eingehalten werden müssen, um leichte Körperverletzungen oder Sachbeschädigungen zu vermeiden.

*Les indications suivantes relatives à la sécurité et figurant dans chacun des chapitres du manuel attirent l'attention sur les dangers de différents degrés de gravité.*

-  *Concerne les méthodes de travail et d'exploitation présentant un risque de blessure ou de mort si elles ne sont pas respectées strictement.*
-  *Fait référence aux méthodes de travail et d'exploitation devant être respectées pour éviter des dommages matériels ou corporels légers.*

The following warnings and safety related cautionary notices in the individual chapters alert you to various levels of danger:

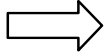
-  Identifies working and operating procedures which, if not followed to the letter, can lead to serious and even fatal injuries.
-  Refers to working and operating procedures which must be strictly obeyed to avoid minor injuries or property damage.

### 2.03 Gefährdungsbereich / Zones de danger / Hazard Zones

- o Bereich der auswechselbaren Crimpbacken
- o *Partie des matrices interchangeables*
- o Zone of interchangeable crimping dies

### 2.04 Sicherheitsbestimmungen / Prescription de sécurité / Safety Regulations

Das pneum. Crimpgerät ist gemäss den **CE-Sicherheitsnormen** für Personen über 14 Jahre ausgelegt. Es ist strikte untersagt, jüngeren Personen Zutritt zum pneum. Crimpgerät CTR-16 zu gewähren.

- o Bei eingeschaltetem pneum. Crimpgerät CTR-16 ist allgemein Vorsicht geboten.
- o Das Gerät darf nur in trockenen, staubfreien Räumen betrieben werden.
- o Das CTR-16 muss auf einer festen Unterlage aufgestellt werden.
- o Tragen Sie bei Arbeiten mit dem CTR-16 keine lose Kleidung, losen Schmuck oder lange, offene Haare, welche sich in den Teilen des CTR-16 verfangen können.
- o Vergewissern Sie sich vor der Inbetriebnahme, dass das CTR-16 auf einer festen Unterlage steht und dass das CTR-16 vor dem Umkippen geschützt ist.
- o Trennen Sie das CTR-16 vom Druckluftnetz, bevor Sie irgendwelche Unterhaltsarbeiten vornehmen.
- o Ändern Sie das CTR-16 nicht ab und setzen Sie das CTR-16 nur für den vorgesehenen Verwendungszweck ein.
- o Betreiben Sie das CTR-16 nicht, bevor Sie alle Anweisungen gelesen und verstanden haben.
- o Instandhaltungsarbeiten dürfen nur von berechtigten und für diese Tätigkeit ausgebildete Personen ausgeführt werden.

*La machine pneumatique à sertir CTR-16 a été conçue conformément aux **Normes CE** pour des personnes âgées de plus de 14 ans. Il est strictement interdit de permettre l'accès à la machine à des personnes plus jeunes.*

- o *Faire preuve de prudence lorsque la machine est en marche*
- o *Ne faire fonctionner la machine que dans des locaux secs et propres*
- o *La machine CTR-16 doit être fixé sur un support stable*
- o *Lors de travaux avec la CTR-16, ne porter ni vêtements amples ni pendentifs, ni cheveux détachés, qui risqueraient d'être happés par les pièces de la machine*
- o *S'assurer avant la mise en marche que la CTR-16 est bien fixé sur le support et ne risque pas de Basculer*
- o *Débrancher la CTR-16 du réseau pneumatique avant d'effectuer toute opération de maintenance*
- o *Ne modifier pas la CTR-16 et ne l'utiliser que pour le domaine d'utilisation prévu*
- o *Ne faire fonctionner la machine qu'après avoir lu et compris toutes les instructions*
- o *Les opérations de réparation ne doivent être effectuées que par le personnel autorisé et formé à cette activité*

The CTR-16 was designed in accordance with **CE-Norms and EU Safety Standards** for people over 14 years of age. Allowing younger people access to the machine is strictly prohibited.

- Exercise caution at any time when the CTR-16 is connected to the air supply.
- Operate the CTR-16 in a dry and dust free environment only.
- Install the CTR-16 only on a sturdy stand or bench.
- When working with the CTR-16, do not wear loose clothing, jewelry or long, loose hair that can get caught in the CTR-16.
- Prior to starting up the CTR-16, make sure it is firmly positioned to prevent it from tipping over.
- Disconnect the CTR-16 from the compressed air supply before attempting any maintenance work.
- Do not modify the CTR-16 nor use it for any purpose for which it was not intended.
- Do not operate the CTR-16 until you have studied and fully understood all instructions described in these instruction manual.
- Maintenance work may be performed only by authorized and properly trained personnel.



### 3. Lieferung / *Livraison* / Shipment

#### 3.01 Verpackung / *Emballage* / Packaging

Packen Sie die Bauteile des **CTR-16 pneum. Crimpgerätes** sorgfältig aus und überprüfen Sie die Lieferung mit den Dokumenten. Bewahren Sie die Original-Verpackung für einen späteren Versand auf.

*Déballagez avec soin la CTR-16 machine à sertir pneum. et contrôlez la livraison avec les documents. Pour un transport futur, conservez l'emballage spécial.*

Upon receipt, unpack the **CTR-16 pneum. Crimping Unit** carefully and check that you have received all components against the packing slip. We recommend that you retain the packing for further dispatch.

#### 3.02 Lieferumfang / *Livraison Presse* / Packaging contents

- 1 Stk. CTR-16 Pneum. Crimpgerät mit montierter Sicherheitsabdeckung
- 1 Stk. Pneum. Fusspedal mit Schutzhaube
- 1 Stk. PU Druckluftschlauch Ø 8/6 mm à 2 Meter
- 2 Stk. PU Druckluftschlauch Ø 6/4 mm à 2 Meter
- 1 Stk. Betriebsanleitung
  
- 1 pc *CTR-16 Machine à sertir pneum. avec protection de sécurité*
- 1 pc *Commande à pied pneum. avec protection*
- 1 pc *PU Tuyaux d'air comprimé Ø 8/6 mm à 2 mètre*
- 2 pc *PU Tuyaux d'air comprimé Ø 6/4 mm à 2 mètre*
- 1 pc *Mode d'emploi*
  
- 1 pc CTR-16 Pneum. Crimping Unit with installed safety guard
- 1 pc Pneum. Foot Pedal with Cover
- 1 pc PU Compressed Air Hose Ø 8/6 mm at 2 meters
- 2 pc PU Compressed Air Hose Ø 6/4 mm at 2 meters each
- 1 pc Instruction manual

### 4. Technische Beschreibung / *Description technique* / Technical Description

#### 4.01 Techn. Daten / *Données techniques* / Technical data

<b>Abmessung</b>	<b>Dimension</b>	<b>Dimension</b>	
Gesamtlänge	<i>Longueur totale</i>	Length over all	305 mm
Breite	<i>Largeur</i>	Width	155 mm
Höhe	<i>Hauteur</i>	Height	240 mm
<b>Gewicht</b>	<b>Poids</b>	<b>Weight</b>	19 kg
<b>Pneumatik</b>	<b>Pneumatique</b>	<b>Pneumatic</b>	
Betriebsdruck	<i>Air comprimé</i>	Air Pressure	6 bar
Luftverbrauch pro Zyklus	<i>Consommation d'air par cycle</i>	Air consumption per cycle	2.4 lt
Lärmpegel	<i>Niveau sonore</i>	Noise level	73 dB (A)

4.02 Funktions- und Bedienungselemente / *Eléments de fonction et d'utilisation* / Operators Guide

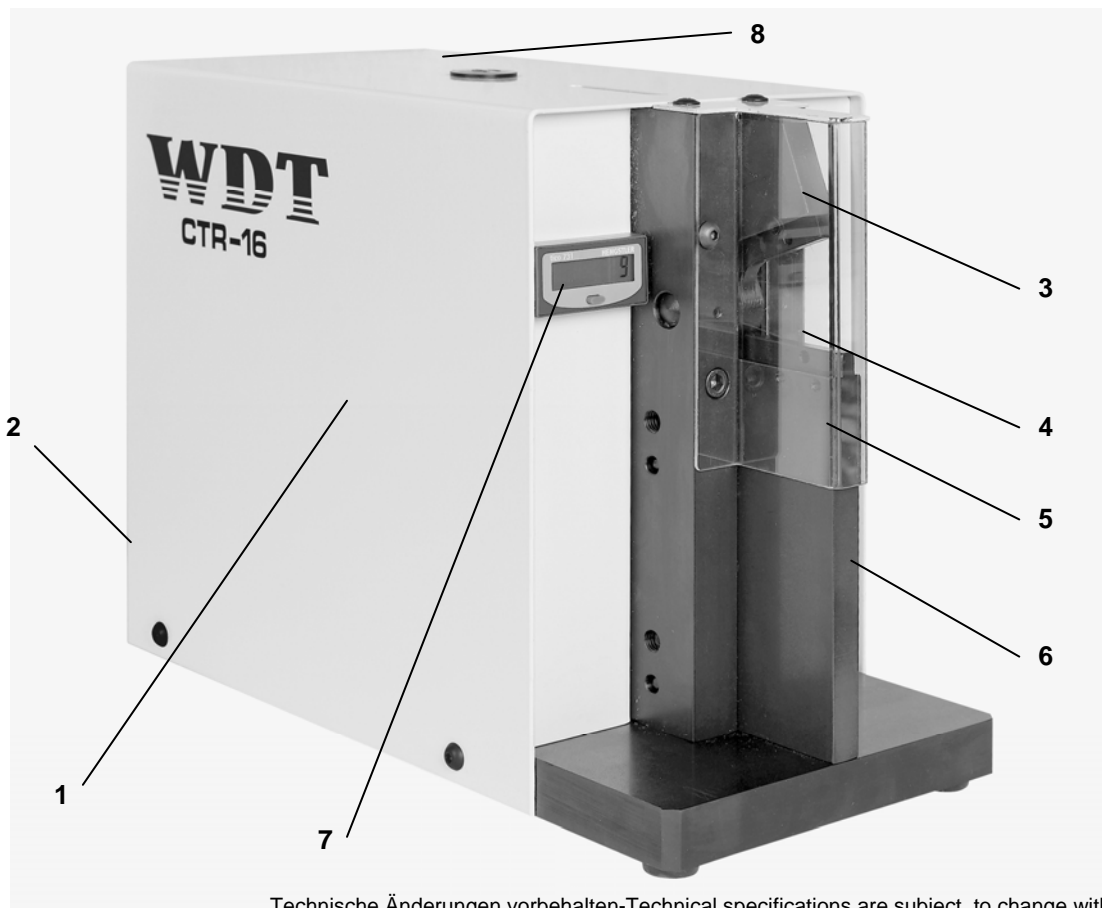

Technische Änderungen vorbehalten-Technical specifications are subject to change without notice

**Pos. Bezeichnung**

- 01 Crimpgerät CTR-16
- 02 Pneum. Netzanschluss
- 03 Obere Gesenkaufnahme
- 04 Untere Gesenkaufnahme
- 05 Schutzabdeckung
- 06 Feinstregulierventil
- 07 Stückzähler
- 08 Release-Knopf

Optional:  
 WDT Gesenkeinsatz  
 WDT Einschubvorrichtung  
 Führungsteil

**Pos. Description**

- 01 CTR-16 Machine à sertir
- 02 Air comprimé
- 03 Support supérieur
- 04 Support inférieur
- 05 Protection en Macrolon
- 06 Régulateur de débit fin
- 07 Compteur
- 08 Bouton de release

Optionnellement :  
 WDT Matrice à sertissage  
 WDT Guide tiroir  
 Guide pour cosses

**Pos. Description**

- 01 CTR-16 Crimping Machine
- 02 Compressed Air Connection
- 03 Upper Die-Holder
- 04 Lower Die-Holder
- 05 Safety Guard Macrolon
- 06 Fine Adjustment Valve
- 07 Counter
- 08 Release-Knob

Optionally:  
 WDT Crimping-Die  
 WDT Push-in Device  
 Terminal Locator

#### 4.03 Pneum. Sicherheitssteuerung / Système pneum. de sécurité / Pneum. Safety Control System

Das CTR-16 ist mit einer Sicherheitssteuerung mit transparenter Schutzabdeckung zum Schutze des Anwenders ausgerüstet. Bei demontierter Schutzabdeckung ist das CTR-16 automatisch blockiert.

**ACHTUNG:**  
➡ Bitte beachten Sie die jeweils gültigen Sicherheitsbestimmungen im Einsatzland.

*La machine CTR-16 est équipée d'un système de protection pour la sécurité de l'opérateur. La machine CTR-16 est automatiquement bloquée quand la protection est démontée.*

**ATTENTION:**  
➡ *Prenez en considération les prescriptions de sécurité dans le pays d'utilisations.*

The CTR-16 is equipped with a transparent safety guard for the protection of the operator. The crimping press can not function when the safety guard has been removed.

**ATTENTION:**  
➡ Check compliance with Safety Regulation of the country the machine is installed in.

#### 4.04 Sicherheitsabdeckung / Protection de sécurité / Safety guard

Alle CTR-16 sind mit transparenter Schutzabdeckung aus Makrolon ausgerüstet.

**ACHTUNG:**  
➡ Bei Unfällen, verursacht durch Überbrücken oder Manipulieren der Sicherheitssteuerung, haftet der Hersteller nicht.

*Toutes les CTR-16 sont équipés avec des protections transparentes en macrolon*

**ATTENTION:**  
➡ *En cas d'une accident provoquer par la manipulation dans le système de sécurité, le constructeur décline toute responsabilité pour les dommages qui en découlerait.*

All CTR-16 are equipped with a safety guard made out of macrolon

**ATTENTION:**  
➡ In case of an accident, because of mishandling or manipulation of the safety guard, the manufacturer can not be held liable for any result of damage or injury.

#### 4.05 Bearbeitung der Sicherheitsabdeckung / Préparation des protection / Preparation of the Safety guard

**ACHTUNG:**  
➡ Beachten Sie bei der Festlegung der Öffnungen die gültigen Bestimmungen für Schutzeinrichtungen im Anwender-Land.

**ATTENTION:**  
➡ *Prenez en considération les prescriptions de sécurité dans le pays d'utilisation.*

**ATTENTION:**  
➡ When modifying safety guard for functionality, check for compliance of the local safety regulations.

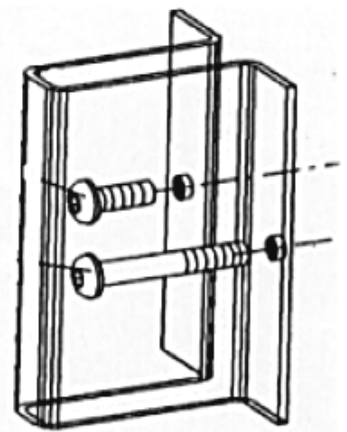

#### 4.06 RELEASE-Knopf / *Bouton RELEASE* / RELEASE-Button

Sind die Crimpbacken durch einen Bedienungs- oder Handhabungsfehler oder falsches Einlegen eines Presskabelschuhes blockiert, wird die **CTR-16** durch den RELEASE-Knopf gelöst.

*Quand les mâchoires restent coincées à cause d'un maniement ou manoeuvre incorrect ou faux placement de la cosse, appuyer le bouton RELEASE et les mâchoires s'ouvre.*

In case of jamed jaws caused by operation or handling errors or wrongly placed terminals, press the RELEASE-Button to open the jaws.

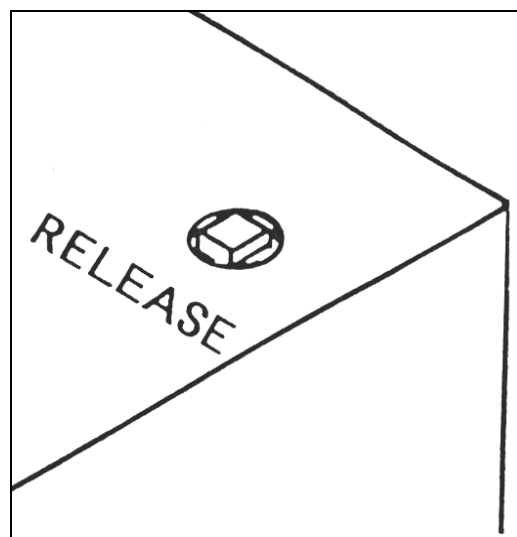

#### 4.07 Feinstreguliertventil / *Régulateur de vitesse* / Fine adjustment valve

Für Maschineneinrichtung und -justierungen wird mit dem Feinstreguliertventil die Crimpgeschwindigkeit reduziert oder gestoppt.

*Arrêtez ou réduisez la vitesse du cours de sertissage par le régulateur fin de débit pour le mis en train de la machine.*

The speed of the crimp cycle can be slowed down or even stopped with the throttle marked "Speed". This is especially useful when performing set ups or adjustments to the crimping machines.

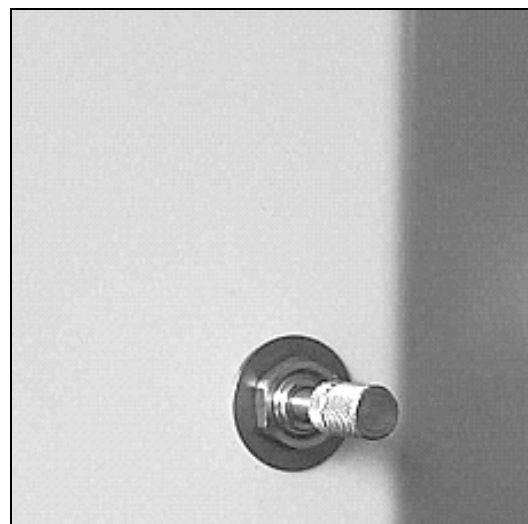

## 5. Inbetriebnahme / Mise en service / Installation

### 5.01 Druckluft-Anschluss / Raccordement air comprimé / Compressed Air Connection

Das pneum. Crimpgerät **CTR-16** nur mit aufbereiteter (geölt und gereinigter) Druckluft betreiben.

Anschluss **Air-Power des pneum. Crimpgerätes** mit Druckluftschlauch Ø 8/6mm mit dem Druckluftnetz verbinden.

**Betriebsdruck: max. 6 bar**

*Utilisez la presse pneum. **CTR-16** seulement avec d'air comprimé conditionné (huilé et filtré). Relier le raccord **P de commande** à pied avec le système d'air comprimé.*

**Air comprimé: max. 6 bars**

Use the pneum. Crimping-Unit **CTR-16** only with conditioned air (lubricated and filtered).

Connect **P from the foot pedal** with the compressed air supply.

**Air pressure: max. 6 bar**

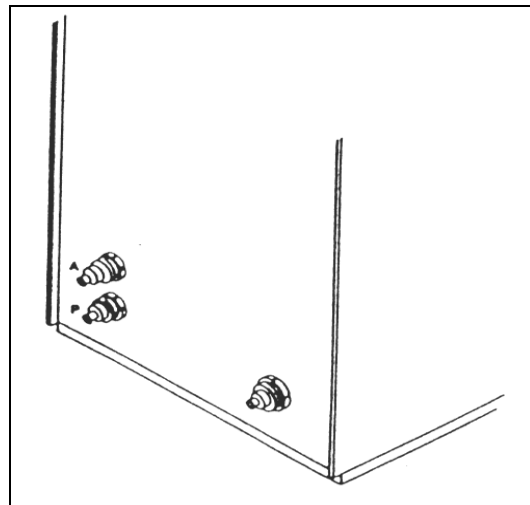

### 5.02 Fusspedal-Anschluss / Raccordement Commande à pied / Connection Foot Pedal

Pneum. Fusspedal **A** und **P** mit PU Druckluftschlauch Ø 6/4 mm an CTR-16 **A** und **P** verbinden.

*Relier la commande à pied pneum. **A** et **P** avec tuyau Ø 6/4 mm avec la machine **CTR-16**.*

Connect the pneum. foot pedal **A** and **P** with the supplied air hose Ø 6/4 mm to the machine **CTR-16**.

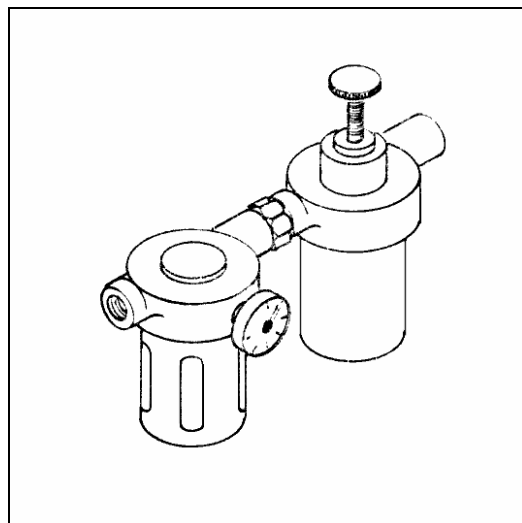

## 6. Werkzeug-Montage: Gesenk & Führungsteile / Montage d'outil: Matrices et Guides / Set up procedure: Dies & Guides

### 6.01 WDT-Gesenk / Matrices WDT / WDT Dies

WDT Gesenk Paar auswählen und Gesenkschrauben entfernen. Untere und obere Gesenkhälfte auf Backen schieben und mit Spezial-Gesenkschrauben festziehen

**ACHTUNG:**



**Richtige Position der einzelnen Gesenkhälften kontrollieren.**

*Choisir les matrices WDT et dévisser les vis spéciales des mâchoires. Placer les mâchoires inférieures et supérieures dans les matrices et serrez-les avec les vis spéciales.*

**ATTENTION:**

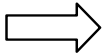

**Contrôlez la position correcte des mâchoires.**

Choose the correct die set and remove the special screws from the dies. Place the lower and upper die onto the jaw and secure it with the special die screw.

**ATTENTION:**

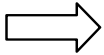

**Check the correct position of the die halves.**

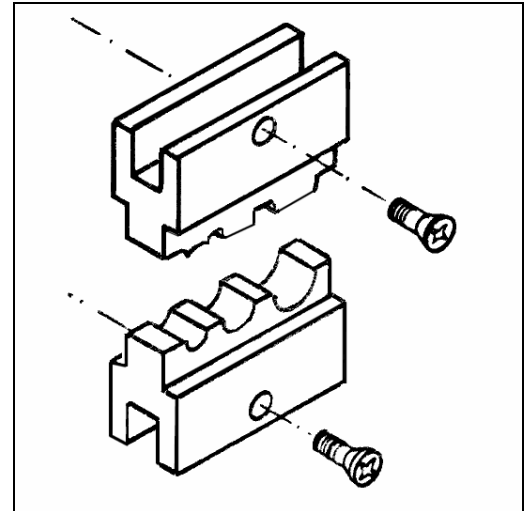

### 6.02 WDT-Einschubvorrichtung / WDT Support tiroir / WDT Push-in device

WDT Einschubvorrichtung auf linke oder rechte Seite des Gesenkträgers schrauben.

*Monter le support coulissant WDT sur la matrice inférieure sur le côté droite ou gauche et serrer le support tiroir avec la vis.*

Mount the WDT push-in device onto the lower die-holder on the right or left side and secure the push-in device with the screw.

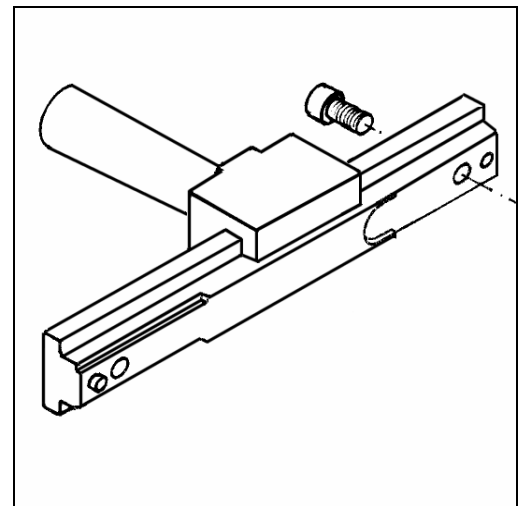

### 6.03 Führungsteil / Guidages / Locators

Führungsteil passend zu WDT-Gesenk und Presskabelschuh auswählen und in die WDT Einschubvorrichtung montieren. Führungsteil auf richtige Höhe und Distanz positionieren und mit Schraube fixieren.  
Presskabelschuh auf Führungsteil aufschieben.

*Choisir le guidage qui correspond aux mâchoires WDT ainsi que les cosses à sertir et introduisez le guidage sur le support tiroir. Positionner le guidage à l' hauteur et distance correcte et serrez-le avec les vis.  
Placer la cosse à sertir sur la tôle du guidage.*

Choose the correct locator corresponding to the WDT dies and connectors and mount it onto the WDT push-in device.  
Position the locator to the correct height and distance and tighten it with the screws.

Slide the terminal onto the locator.

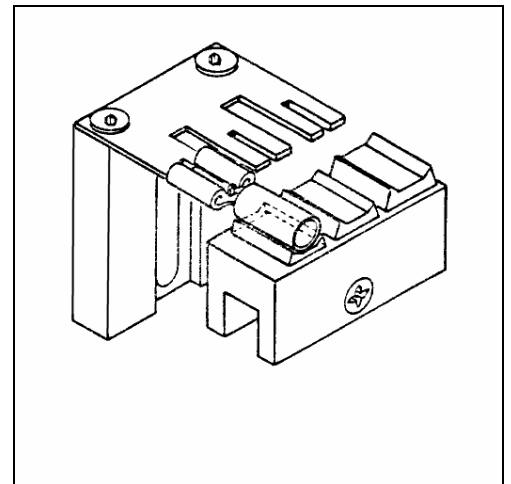

### 6.04 Crimp-Position / Position de sertissage / Crimp position

**ACHTUNG:** Richtige Crimpposition des Presskabelschuhes kontrollieren und Führungsblech entsprechend positionieren.  
→

**ATTENTION:** Contrôler la position correcte de la cosse à sertir et ajuster la tôle du guide dans la position correcte.  
→

**ATTENTION:** Control the right crimping-position of the terminal and adjust the locator accordingly.  
→

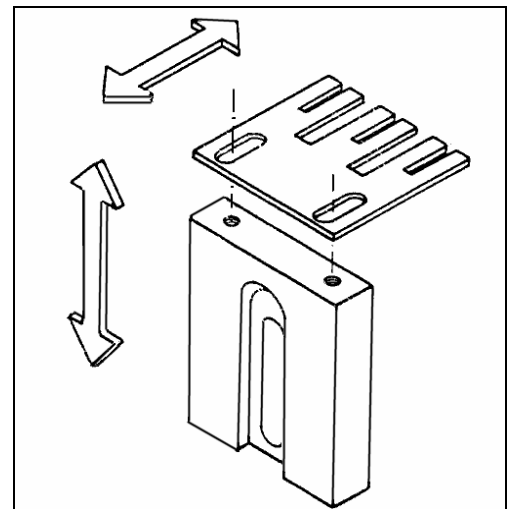

7. Ersatzteil- & Pneumatik-Schema / Pièces détachées & Schéma pneum. /  
Spare Parts & Pneum. Diagram

7.01 Ersatzteil-Zeichnung / Dessin de pièces détachées / Spare Part Drawing

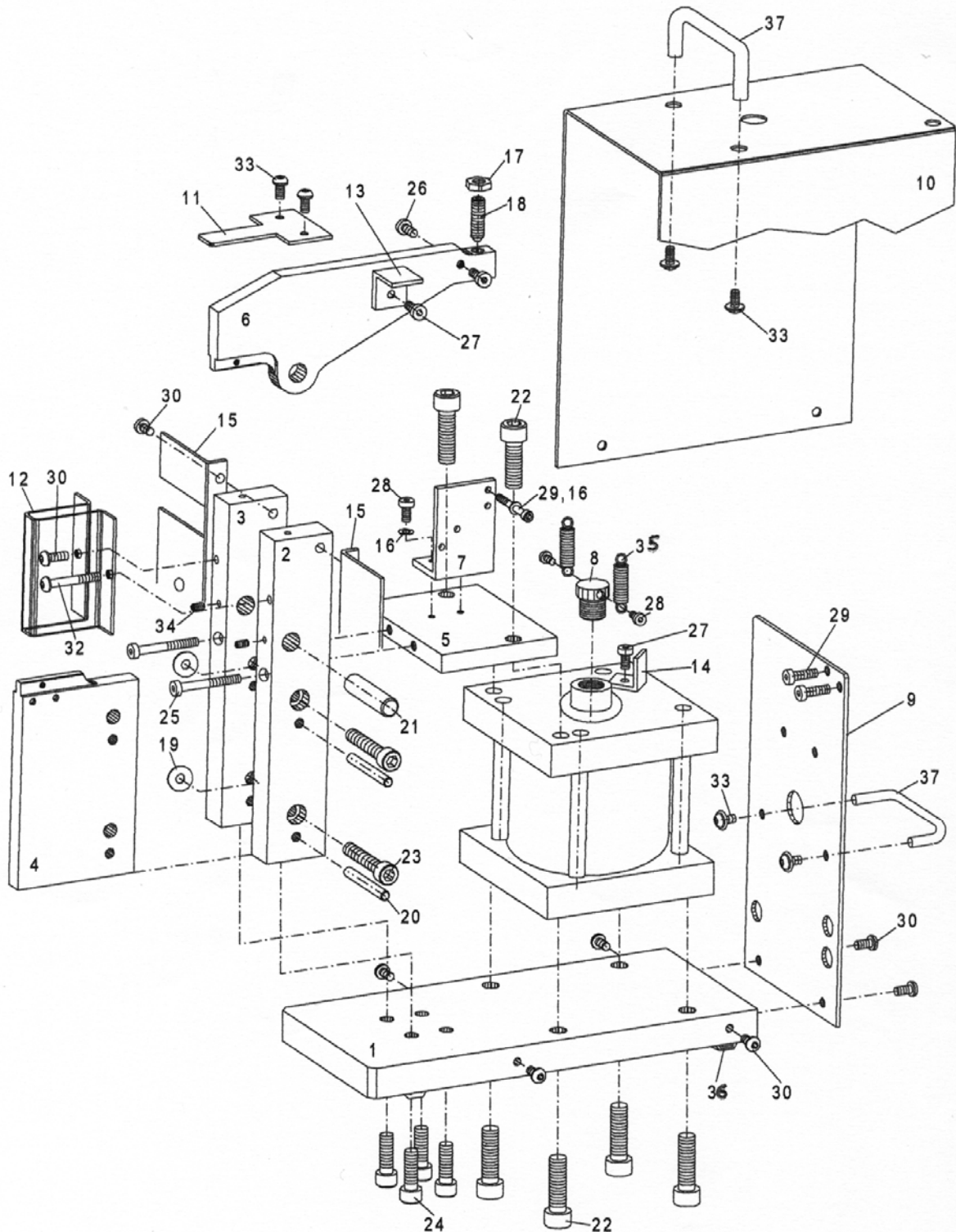



7.02 Pneumatik-Schema / Schéma pneumatique / Pneumatic Diagram

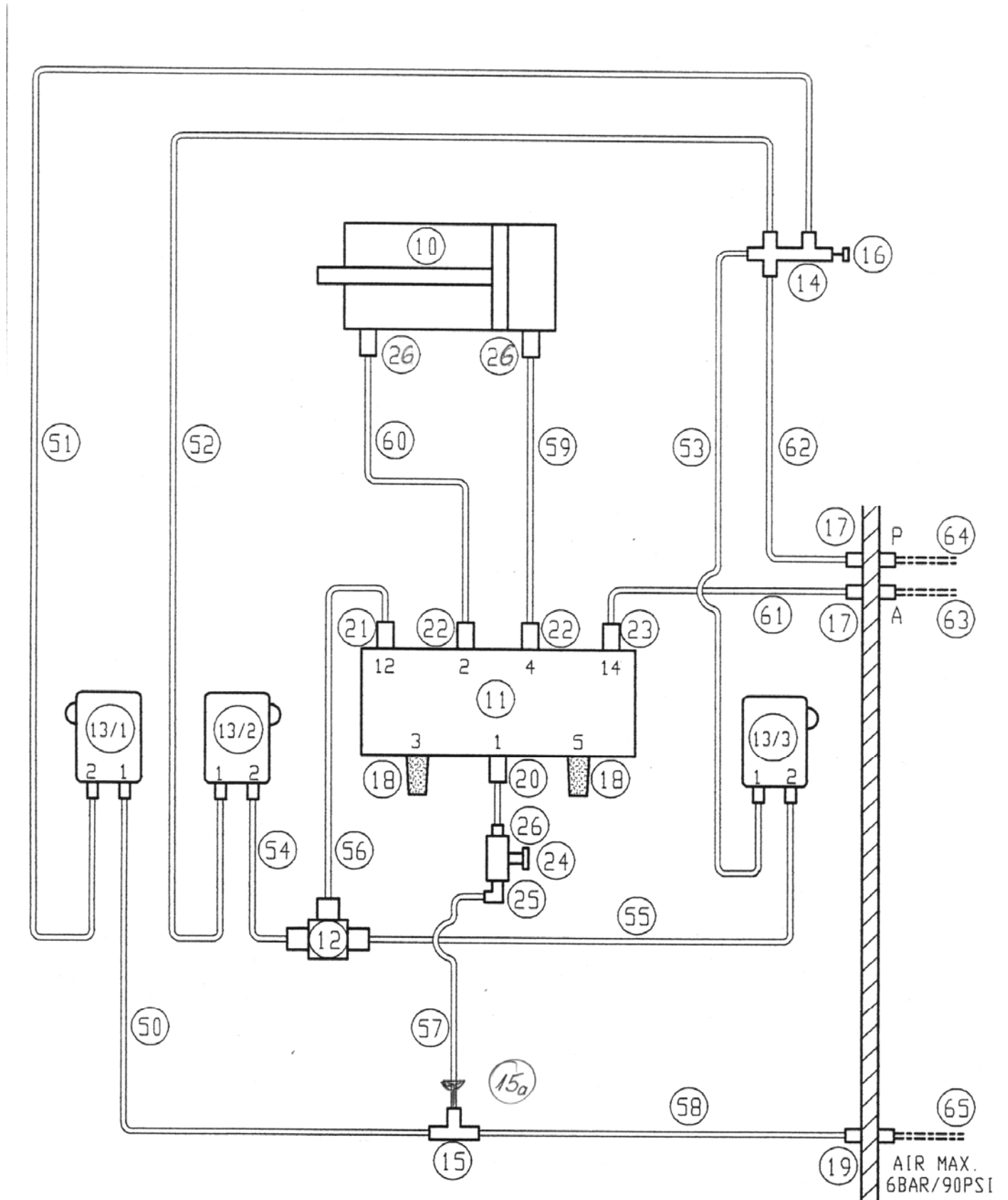

7.03 Ersatzteil-Stückliste / Liste de pièces détachées / Spare Part List

Pos.	Bezeichnung	Description	Description
01	Grundplatte	<i>Plaque de base</i>	Mounting plate
02	Zugplatte rechts	<i>Plaque latéral droite</i>	Right side-plate
03	Zugplatte links	<i>Plaque latéral gauche</i>	Left side-plate
04	Gesenkplatte	<i>Support de matrice, inférieur</i>	Lower die plate
05	Querplatte	<i>Plaque pour cylindre</i>	Cylinder-plate
06	Druckhebel	<i>Levier-Pression</i>	Lever arm
07	Ventil-Winkel	<i>Support de valve</i>	Valve mounting bracket
08	Gewindezapfen	<i>Vis de pression</i>	Threaded plug
09	Rückwand	<i>Panneau arrière</i>	Rear Panel
10	Haube	<i>Carter métallique</i>	Cover
11	Schutzblech	<i>Garde-boue</i>	Sheet metal guard
12	Schutzabdeckung Makrolon	<i>Protection de sécurité</i>	Transparent safety guard
13	Schaltwinkel	<i>Equerre</i>	Switch Bracket
14	Schaltwinkel	<i>Equerre</i>	Switch Bracket
15	Frontabdeckung	<i>Panneau frontal</i>	Front Panel
16	U-Scheibe M4	<i>Rondelle M4</i>	Washer M4
17	Mutter 6-kant. M8	<i>Ecrou M8</i>	Nut M8
18	Kugeldruckschraube M8x25	<i>Vis à bille orientable M8x25</i>	Ball point screw M8x25
19	Passscheibe Ø8/20x0.1	<i>Rondelle Ø8/20x0.1</i>	Washer Ø8/20x0.1
20	Zylinder-Stift Ø6h6x50	<i>Goupille cylindrique Ø6h6x50</i>	Pin Ø6h6x50
21	Zylinder-Stift Ø12h6x50	<i>Goupille cylindrique Ø12h6x50</i>	Pin Ø12h6x50
22	Zyl.-Schr.mit i6kt M10x30	<i>Vis avec 6-p. creux M10x30</i>	Hex. socket screw M10x30
23	Zyl.-Schr.mit i6kt M8x40	<i>Vis avec 6-p. creux M8x40</i>	Hex. socket screw M8x40
24	Zyl.-Schr.mit i6kt M8x25	<i>Vis avec 6-p. creux M8x25</i>	Hex. socket screw M8x25
25	Zyl.-Schr.mit i6kt M6x40	<i>Vis avec 6-p. creux M6x40</i>	Hex. socket screw M6x40
26	Zyl.-Schr.mit i6kt M5x20	<i>Vis avec 6-p. creux M5x20</i>	Hex. socket screw M5x20
27	Zyl.-Schr.mit i6kt M5x10	<i>Vis avec 6-p. creux M5x10</i>	Hex. socket screw M5x10
28	Zyl.-Schr.mit i6kt M4x12	<i>Vis avec 6-p. creux M4x12</i>	Hex. socket screw M4x12
29	Zyl.-Schr.mit i6kt M3x16	<i>Vis avec 6-p. creux M3x16</i>	Hex. socket screw M3x16
30	Linsenschr. mit i6kt M5x10	<i>Vis à tête bombée M5x10</i>	Oval head screw M5x10
31	Linsenschr. mit i6kt M5x10	<i>Vis à tête bombée M5x10</i>	Oval head screw M5x10
32	Linsenschr. mit i6kt M5x45	<i>Vis à tête bombée M5x45</i>	Oval head screw M5x45
33	Linsenschr. mit i6kt M4x8	<i>Vis à tête bombée M4x8</i>	Oval head screw M4x8
34	Gewindestift mit i6kt M4x6	<i>Vis sans tête M4x6</i>	Set screw M4x6
35	Rückholfeder	<i>Ressort plat</i>	Spring for jaw
36	Gummifuss	<i>Pied en caoutchouc autocollant</i>	Rubber feet
37	Handgriff	<i>Poignée</i>	Handle

7.04 Pneum. Ersatzteil-Stückliste / Liste des pièces détachées pneum. / Spare-Part List pneum.

Pos.	Stk	Bezeichnung	Description	Description
10	1	Pneum. Zylinder WDT	<i>Cylindre pneum. WDT</i>	Pneum. Cylinder WDT
11	1	5/2 Wege Ventil Typ K52DP218	<i>Vanne 5/2 type K52DP218</i>	Valve 5/2 typ K52DP218
12	1	Oder-Ventil 4mm OR	<i>Vanne 4mm OR</i>	Valve 4mm OR
13/1	1	Schalter Sicherheitsabdeckung	<i>Interrupteur de sécurité</i>	Switch for safety guard
13/2	1	Schalter Rückhub	<i>Interrupteur contrôle de retour</i>	Return switch
13/3	1	Schalter RELEASE	<i>Interrupteur déclenchement</i>	Switch RELEASE
14	1	Verteiler J5PK 6-4	<i>Raccord J5PK6-4</i>	Connector J5PK6-4
15	1	T-Terteiler JPK 8-8-6	<i>Raccord T / JPK6-6-4</i>	Connector T / JPK6-6-4
15a	1	Reduktion TR2 PK 6-4	<i>Fiche de réduction TR2 PK6-4</i>	Reduction-Plug TR2 PK6-4
16	1	Stopfen 6mm FNP6 6	<i>Bouchon 6mm FNP6</i>	Plug 6mm FNP6
17	2	Schottverschraubung WBP6	<i>Raccord traversée cloison WBP6</i>	Hose-Nipple WBP6
18	2	Schalldämpfer 1/8 SCT	<i>Silencieux 1/8 1SCT</i>	Muffler 1/8 1SCT
19	1	Schottverschraubung WBP8	<i>Raccord traversée cloison WBP8</i>	Hose-Nipple WBP8
20	1	Winkelverschraubung C64SPK8-1/8"	<i>Equerre mâle C64SPK8-1/8"</i>	AngleHose-SternC64SPK8-1/8"
21	1	Winkelverschraubung C64PMK4-1/8"	<i>Equerre mâle C64PMK4-1/8"</i>	AngleHose-SternC64PMK4-1/8"
22	2	Gerade Verschraubung F4PB8-1/8"	<i>Raccord droite F4PB8-1/8"</i>	Fitting straight F4PB8-1/8"
23	1	Winkelverschraubung C64PMK6-1/8"	<i>Equerre mâle C64PMK6-1/8"</i>	Angle Hose-SternC64PMK6-1/8"
24	1	Drosselventil VRF 4	<i>Soupape d'étranglement</i>	Throttle valve VRF 4
25	1	Winkelverschraubung C64SPK8-1/4"	<i>Equerre mâle C64SPK8-1/4"</i>	Angle Hose-Stern C64SPK8-1/4"
26	3	Anschluss-Gerade F4PB8-1/4"	<i>Raccord droite F4PB8-1/4"</i>	Fitting straight F4PB8-1/4"

## 8. Auswechselbare Gesenke & Führungsteile / Matrices interchangeables & Guides / Interchangeables Dies & Locators

### 8.01 Auswechselbare Gesenke / Matrices interchangeables / Interchangeable Dies

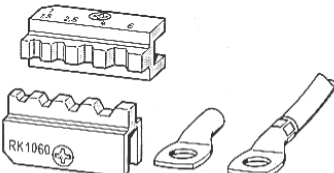
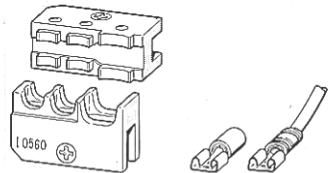
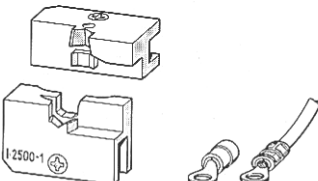
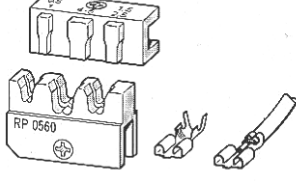
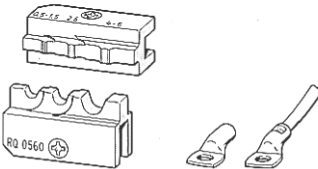
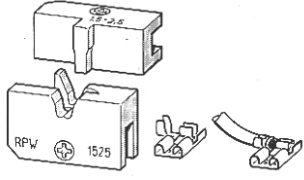
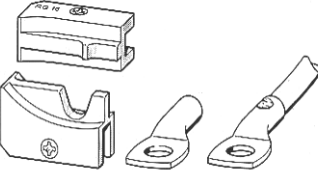
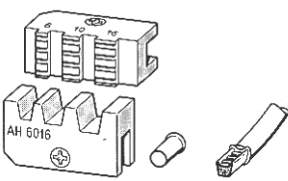
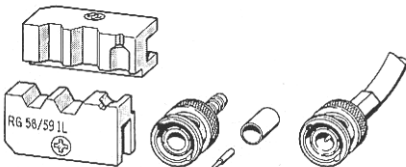
	<b>I 2525</b> <b>I 0560</b> <b>I 0560-V/3</b>	0,25-2,5 mm <sup>2</sup> 0,5-6 mm <sup>2</sup> 0,5-6 mm <sup>2</sup>		<b>RK 1060</b> <b>GK 7540</b>	1-6 mm <sup>2</sup> 0,75-4 mm <sup>2</sup>
	<b>I 1500-1</b> <b>I-2500-1</b> <b>I-1425/UF</b> <b>I/W 0525</b>	1,5 mm <sup>2</sup> 2,5 mm <sup>2</sup> 0,14-2,5 mm <sup>2</sup> 0,25-2,5 mm <sup>2</sup>		<b>RP 1475</b> <b>RP 1475/IV</b> <b>RP 0560</b>	0,14-0,75 mm <sup>2</sup> 0,14-0,75 mm <sup>2</sup> 0,25-2,5 mm <sup>2</sup>
	<b>RQ 0560</b>	0,5-6 mm <sup>2</sup>		<b>RPW 0515</b> <b>RPW 1525</b>	0,5-1,5 mm <sup>2</sup> 1,5-2,5 mm <sup>2</sup>
	<b>RQ 10</b> <b>RQ 16</b>	10 mm <sup>2</sup> 16 mm <sup>2</sup>		<b>AH 1425</b> <b>AH 2560</b> <b>AH 6016</b> <b>AH 2535</b> <b>AH 2550</b>	0,14-2,5 mm <sup>2</sup> 0,25-6 mm <sup>2</sup> 6-16 mm <sup>2</sup> 25-35 mm <sup>2</sup> 25-50 mm <sup>2</sup>
				<b>RG 58/59IL</b> <b>RG DIF</b>	

### Führungsteile / Guides / Locators

<b>FT/I 0560/28/5</b> <b>FT/I 0560/28/8</b> <b>FT/I 0560/48/5</b> <b>FT/I 0560/48/8</b> <b>FT/I 0560/63/8</b> <b>FT/I 0560/R+G</b>	<b>Gesenk: I 0560</b> Flachsteckhülse 2,8x0,5 mm Flachsteckhülse 2,8x0,8 mm Flachsteckhülse 4,8x0,5 mm Flachsteckhülse 4,8x0,8 mm Flachsteckhülse 6,3x0,8 mm Ring- und Gabelkabelschuh	<b>Matrice: I 0560</b> Clip femelle 2,8x0,5 mm Clip femelle 2,8x0,8 mm Clip femelle 4,8x0,5 mm Clip femelle 4,8x0,8 mm Clip femelle 6,3x0,8 mm Cosse annulaire et à fourche	<b>Die: I 0560</b> Faston 2,8x0,5 mm Faston 2,8x0,8 mm Faston 4,8x0,5 mm Faston 4,8x0,8 mm Faston 6,3x0,8 mm Ring- and Spadeterminal
<b>FT/RP 1475/28/5</b> <b>FT/RP 1475/28/8</b> <b>FT/RP 1475/48/5</b> <b>FT/RP 1475/48/8</b> <b>FT/RP 1475/0560</b>	<b>Gesenk: RP 1475</b> Flachsteckhülse 2,8x0,5 mm Flachsteckhülse 2,8x0,8 mm Flachsteckhülse 4,8x0,5 mm Flachsteckhülse 4,8x0,8 mm Ring- und Gabelkabelschuh	<b>Matrice: RP 1475</b> Clip femelle 2,8x0,5 mm Clip femelle 2,8x0,8 mm Clip femelle 4,8x0,5 mm Clip femelle 4,8x0,8 mm Cosse annulaire et à fourche	<b>Die: RP 1475</b> Faston 2,8x0,5 mm Faston 2,8x0,8 mm Faston 4,8x0,5 mm Faston 4,8x0,8 mm Ring- and Spadeterminal
<b>FT/RP 0560/28/5</b> <b>FT/RP 0560/28/8</b> <b>FT/RP 0560/48/5</b> <b>FT/RP 0560/48/8</b> <b>FT/RP 0560/63/8</b>	<b>Gesenk: RP 0560</b> Flachsteckhülse 2,8x0,5 mm Flachsteckhülse 2,8x0,8 mm Flachsteckhülse 4,8x0,5 mm Flachsteckhülse 4,8x0,8 mm Flachsteckhülse 6,3x0,8 mm	<b>Matrice: RP 0560</b> Clip femelle 2,8x0,5 mm Clip femelle 2,8x0,8 mm Clip femelle 4,8x0,5 mm Clip femelle 4,8x0,8 mm Clip femelle 6,3x0,8 mm	<b>Die: RP 0560</b> Faston 2,8x0,5 mm Faston 2,8x0,8 mm Faston 4,8x0,5 mm Faston 4,8x0,8 mm Faston 6,3x0,8 mm
<b>FT/RQ 0560/R+G</b>	<b>Gesenk: RQ 0560</b> Ring- und Gabelkabelschuh	<b>Matrice: RQ 0560</b> Cosse annulaire et à fourche	<b>Die: RQ 0560</b> Ring- and Spadeterminal

